

## Digitální učební materiál

Číslo projektu	CZ.1.07/1.5.00/34.0029
Číslo materiálu	VY_32_INOVACE_31-03
Název školy	Střední průmyslová škola stavební, Resslova 2, České Budějovice
Autor	Dalibor Veselý
Tematický celek	CAD pro druhý ročník
Ročník	3.
Datum tvorby	3. září 2012
Anotace	Pomocí výukového materiálu vyučující žákům předvede uživatelské prostředí ArchiCADu a kreslicí pomůcky určené k tvorbě virtuální budovy.
Metodický pokyn	Jednotlivé stránky popisují a zdůrazňují důležité části programu. Vhodné v kombinaci s otevřeným prostředím programu.
Pokud není uvedeno jinak, použitý materiál je z vlastních zdrojů autora	

## Operace s tělesy:

Často je třeba řešit různé průniky konstrukcí.

Sice od prastarých verzí existuje možnost "Ořezat střechou" od verze 15 inovováno na "Napojit na střechu a skořepinu", ale často potřebujeme ořezat zcela jiné typy konstrukcí (zed' schodištěm, terén základovými pasy, ...). K tomu nejlépe poslouží příkaz "Operace s tělesy".

Nejdeme jej v menu "3D model / Operace s tělesy..." \*1, případně pod pravým tlačítkem myši "Spojit / Operace s tělesy..." \*2, když máme označený nějaký objekt (tato varianta se nejlépe používá při práci ve 3D okně). Umístění příkazu "Operace s tělesy" se může podle verze ArchiCADu mírně lišit, hledejte ;)

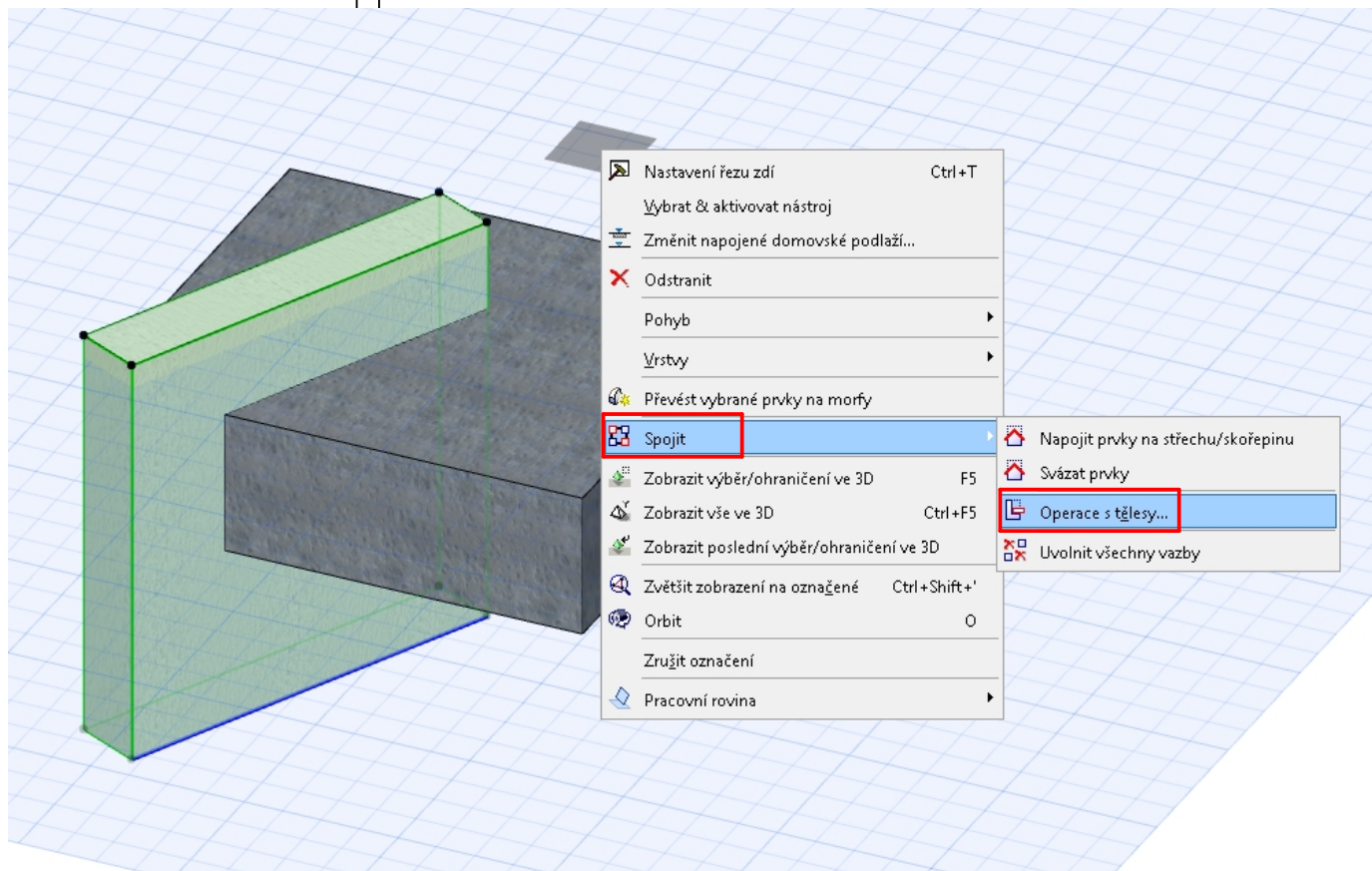
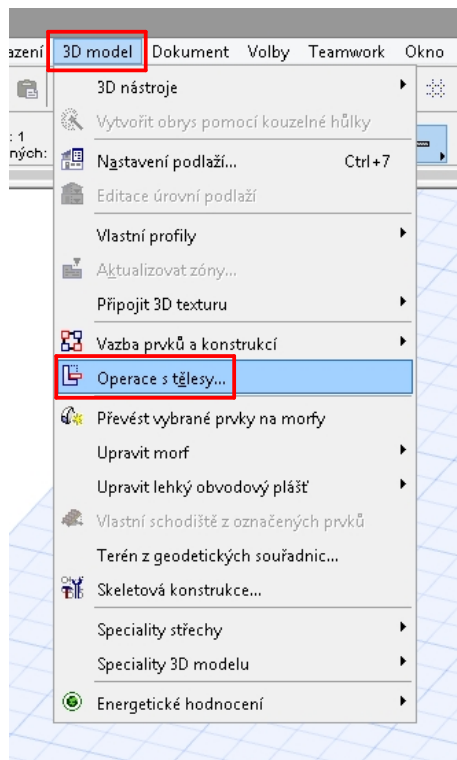

## Operace s tělesy:

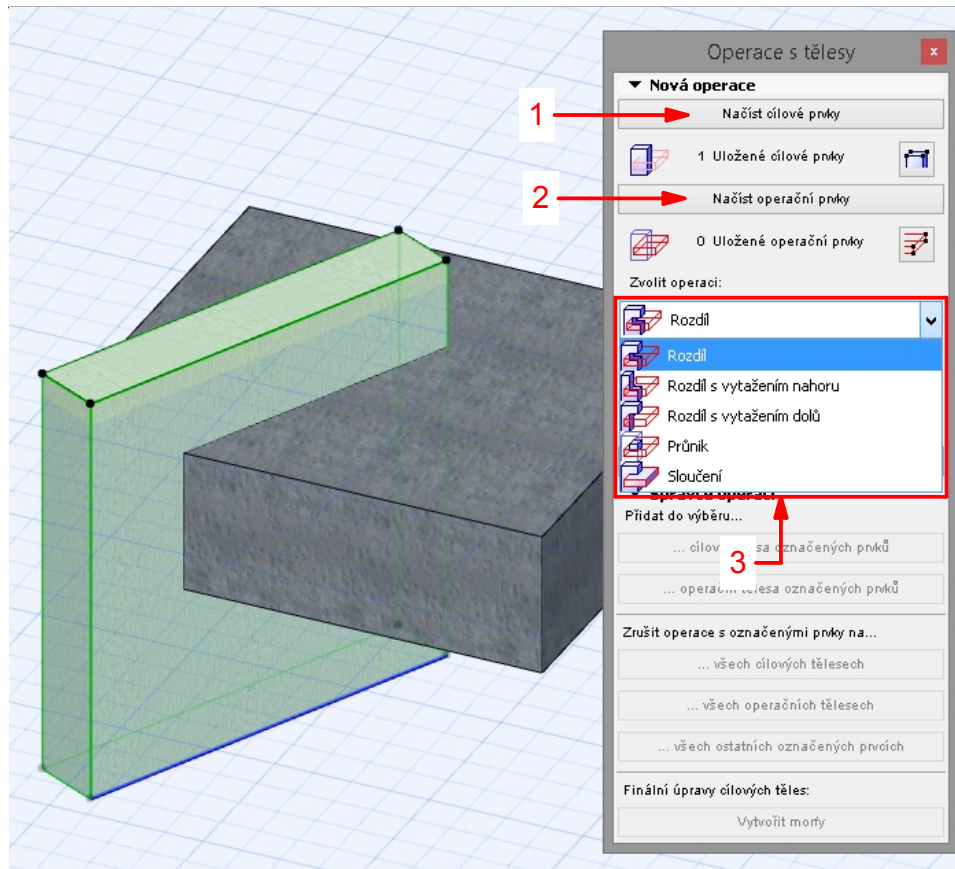

Jeden či více objektů je třeba označit a kliknout na tlačítko "Načíst cílové prvky" - to jsou ty prvky, na které bude následně aplikována operace \*1.

Druhý či více objektů označíme a klikneme na tlačítko "Načíst operační prvky" - to jsou ty, co provedou operaci, tedy budou od prvních objektů odečteny \*2.

Důležité je vybrat správnou operaci. Rozdíl, Rozdíl s vytažením nahoru (vše co je nad operačním tělesem se odřízne), ... \*3.

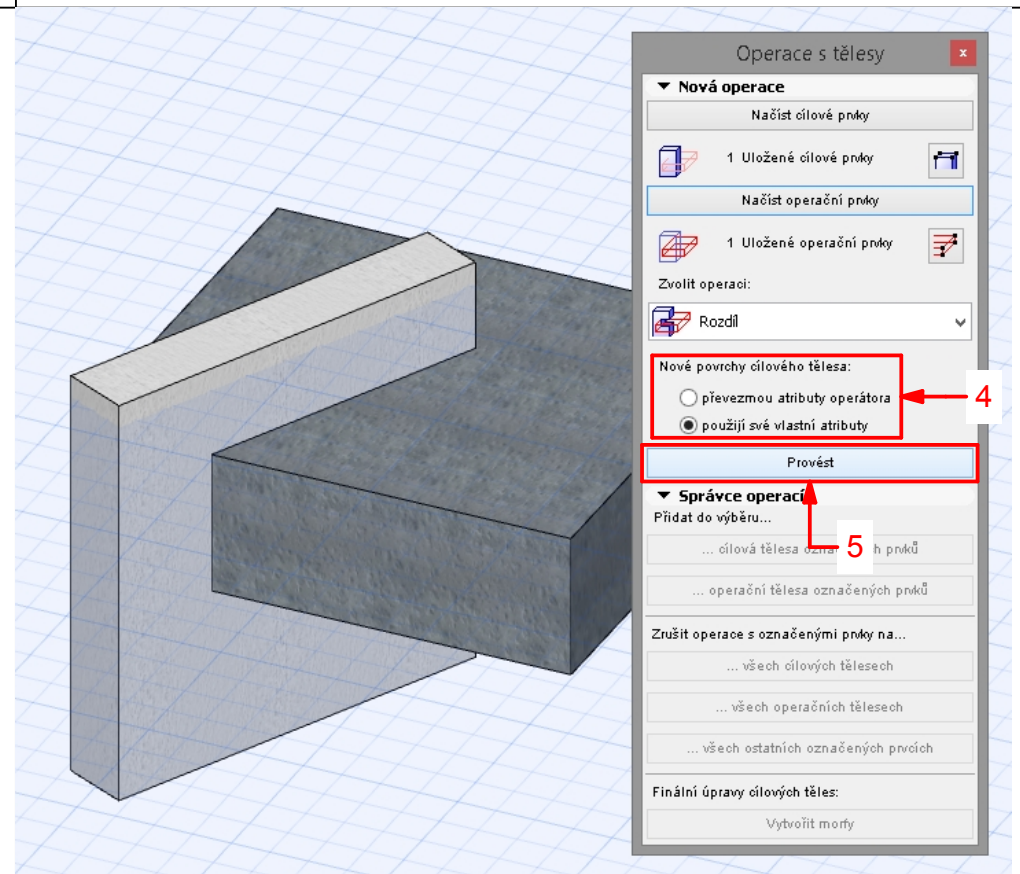

Operační objekty je možné následně skrýt. Tedy skrýt vrstvu, ve které se tyto objekty nachází. Po skrytí těchto objektů může být povrch cílových těles "obarven" povrchem od operačního tělesa \*4.

Na závěr klikneme na tlačítko "Provést" \*5.

## Operace s tělesy:

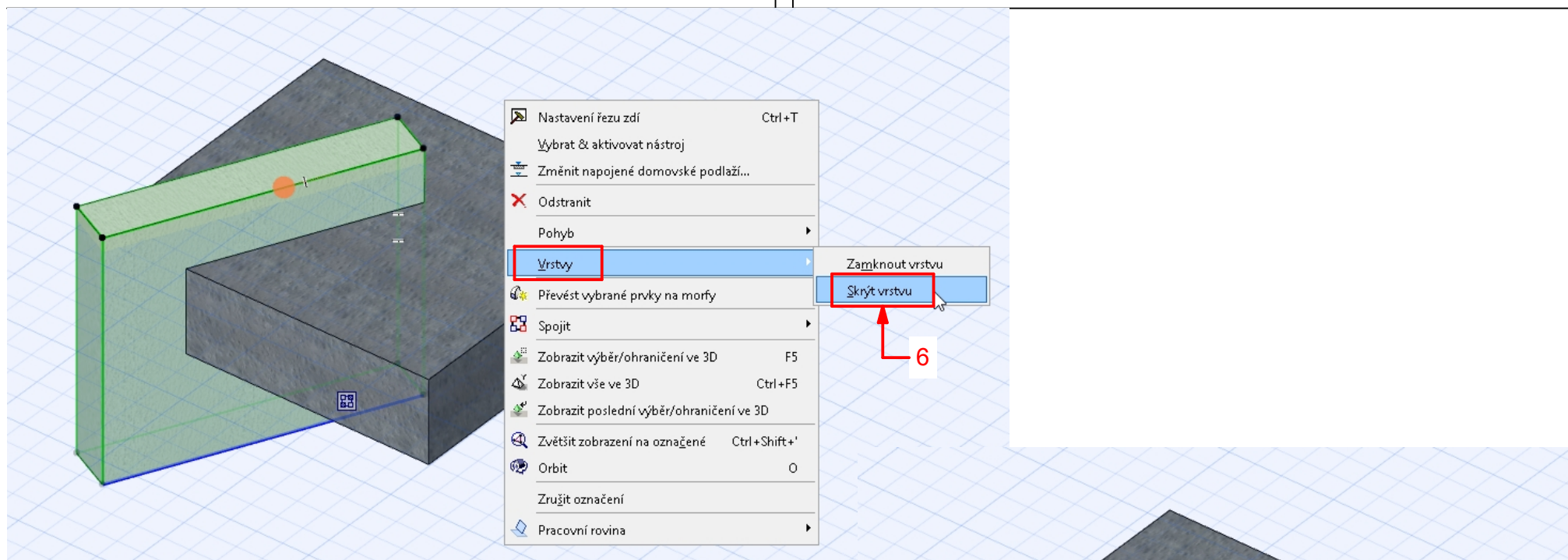

Po skrytí vrstvy \*6 s operačními objekty spatříme výsledek \*7.

Vrstvu můžeme skrýt klasickým způsobem přes dialog "Nastavení vrstev" (bylo popsáno v samostatné kapitole) nebo rychlým způsobem přes pravé tlačítko myši (klikneme pravým tl. myši při označeném operačním objektu) a zvolíme příkaz "Skrýt vrstvu" \*6.

