



evropský
sociální
fond v ČR



EVROPSKÁ UNIE



MINISTERSTVO ŠKOLSTVÍ,
MLÁDEŽE A TĚLOVÝCHOVY

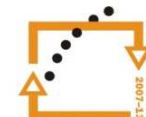

OP Vzdělávání
pro konkurenceschopnost

INVESTICE DO ROZVOJE VZDĚLÁVÁNÍ



Číslo projektu	CZ.1.07/1.4.00/21.1405
Název sady materiálů	Technické práce 6. ročník
Název materiálu	VY_32_INOVACE_02_Kótování
Autor	Frait Josef

Kótování

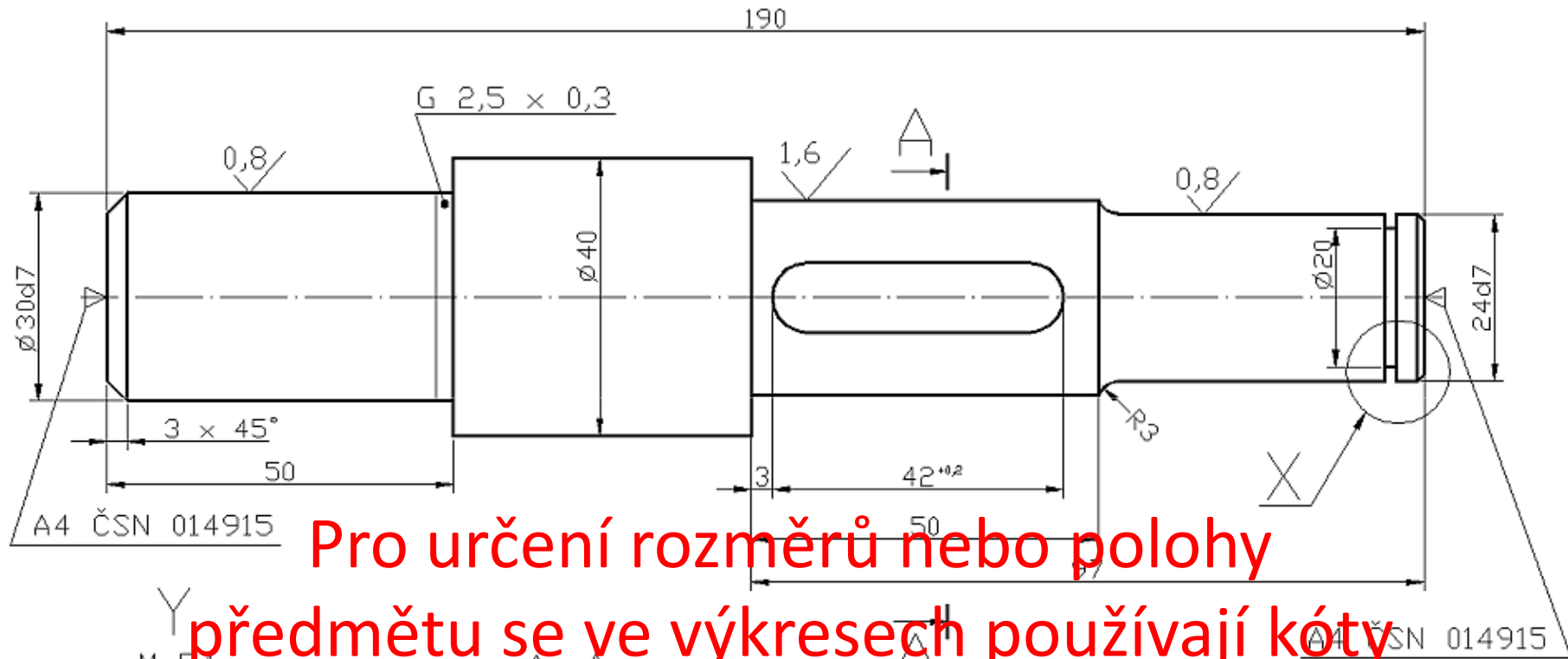

Pro určení rozměrů nebo polohy předmětu se ve výkresech používají kóty

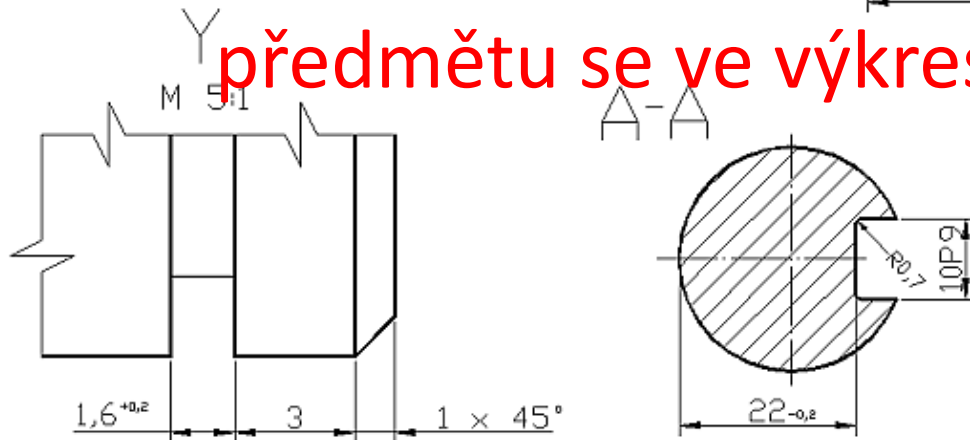

Základní pojmy

- **Kóta** - je číslo určující požadovanou nebo skutečnou velikost
- **Kótovací čára** – určuje směr a délku kóty
- **Vynášecí čára** – pomocné (od prvku ke kótovací čáře)
- **Šipky** – symboly zakončení

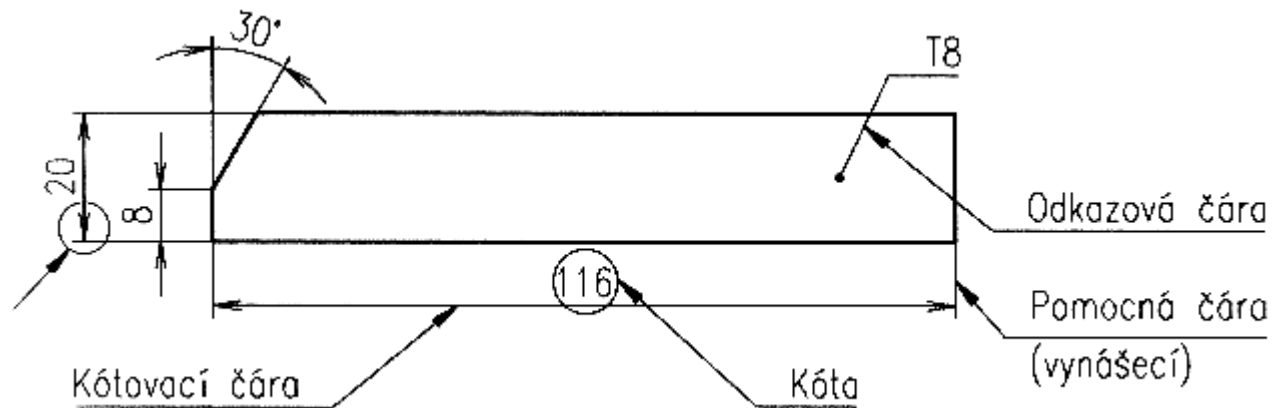

Příklad kótování

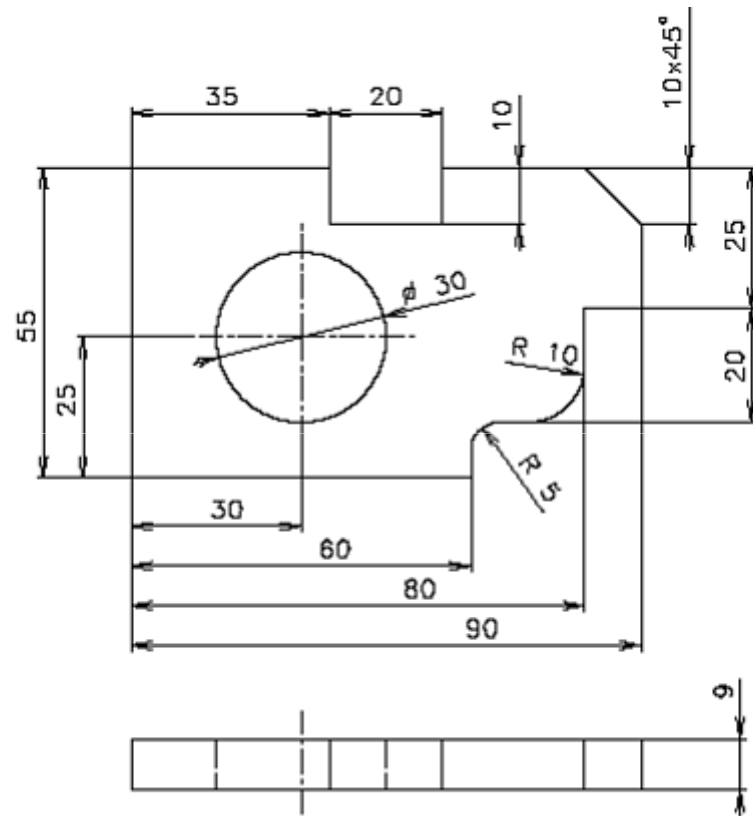

Kreslení kótovacích čar

- **Vynášecí čáry**
- Kreslí se plnou tenkou čarou a mají přechnívat přes kótovací čáry 1 až 2 mm. Jsou kolmé ke směru kótovaného prvku.
- **Kótovací čáry**
- Kreslí se plnou tenkou čarou při čemž jejich vzdálenost od obrysu nebo předchozí kótovací čáry má být 7 až 70 mm.
- **Kóty**
- Kóty se píší normalizovanými číslicemi a písmeny, výška písmen je 3,5 mm a 1 mm nad kótovací čarou a tak aby se četly zleva doprava a ze zdola nahoru . Kóty musí být výrazné a tloušťka čáry 0,5 mm.
- **Hraniční šipky**
- Šipky se kreslí uzavřené s úhlem do 20°. tenkými čarami do délky 3 až 5 mm s ohledem na velikost obrazu.

Některá pravidla kótování

- Kóta určuje rozměr v milimetrech
- Kótovací čáry se nesmí křížovat
- Rozměry se z výkresu neodměřují, platí uvedené kóty
- Kóty se píší blíže středu kótovací čáry normalizovaným písmem
- Kóty, které určují hlavní rozměry jsou nejdále od obrysových hran
- Kótovací čáry mohou být pokračováním os, není-li to nevyhnutelné
- Kóty a odkazové čáry se umísťují přednostně vně obrazů

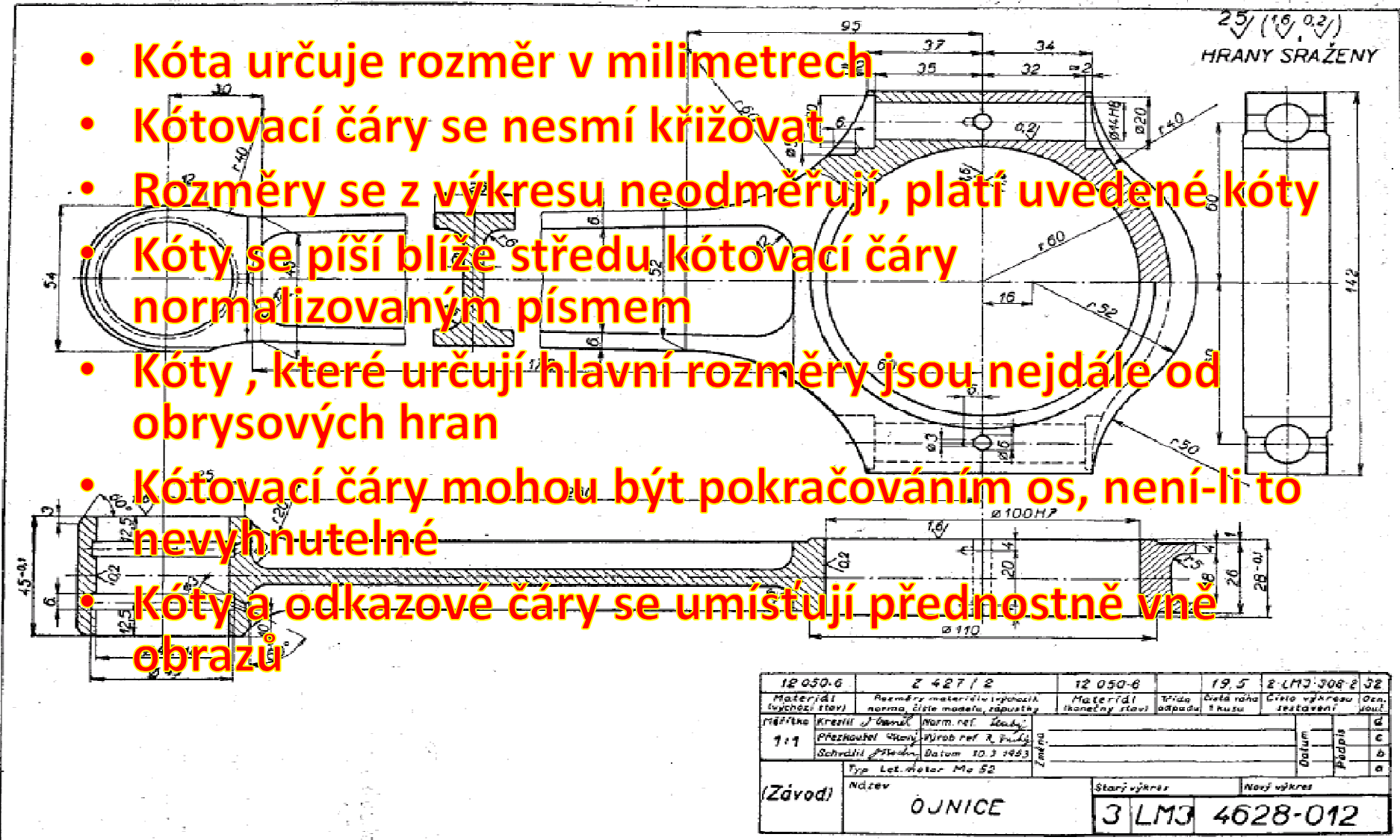

Kótování

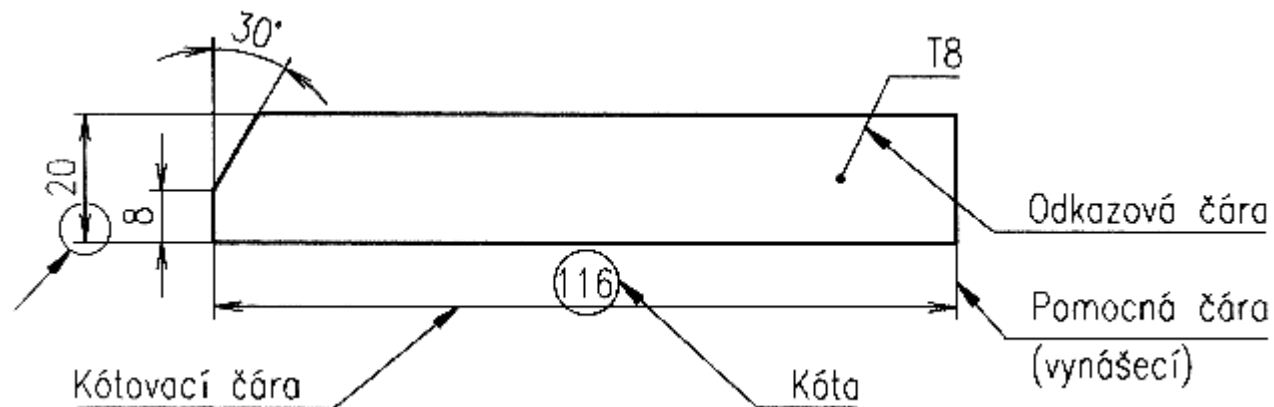
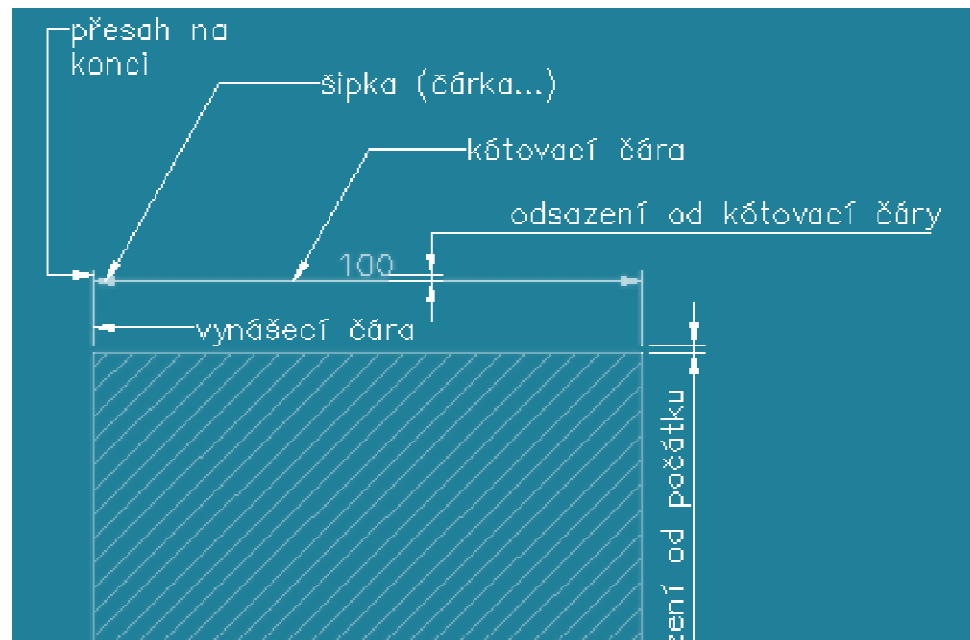

Co jsme si zapamatovali?

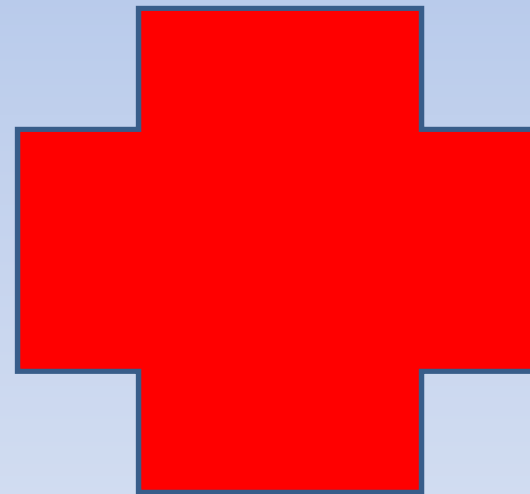

Použité zdroje

- <http://mvt.ic.cz/jedna.html>
- <http://www.math.muni.cz/~xmoser/2009CAD/pr08.html>
- http://www.spszr.cz/~blazicek/Soutez_AADesign2007/Zadani/2D_studentsi.htm
- <http://www.javvi.webzdarma.cz/web%20TK/podpora%20-%20kotovani/podpora%20-%20kotovani.htm>