

Základní škola Ústí nad Labem, Anežky České 702/17, příspěvková organizace

Číslo projektu: CZ.1.07/1.4.00/21.288

Název projektu: „Učíme lépe a moderněji“

OP VK 1.4

Výukový materiál

Číslo DUMu/Název DUMu: VY_52_INOVACE_07_11_Česká republika – opakování I.

Číslo skupiny: 3

Autor: Mgr. Věra Waldsteinová

Vzdělávací oblast/Předmět/Téma: Člověk a jeho svět / Vlastivěda/Česká republika - opakování

Druh učebního materiálu: Pracovní listy

Metodický list: ano

Anotace: Materiál slouží k procvičení a upevnění učiva (možno i k prověření znalostí).

Ověřeno ve třídě: V.B

Datum ověření:

Prohlášení: Prohlašuji, že při tvorbě výukového materiálu jsem respektoval(a) všeobecně užívané právní a morální zvyklosti, autorská a jiná práva třetích osob, zejména práva duševního vlastnictví (např. práva k obchodní firmě, autorská práva k software, k filmovým, hudebním a fotografickým dílům nebo práva k ochranným známkám) dle zákona 121/2000 Sb. (autorský zákon). Nesu veškerou právní odpovědnost za obsah a původ svého díla. Prohlašuji dále,

že výše uvedený materiál jsem ověřil(a) ve výuce a provedl(a) o tom zápis do TK.

Dávám souhlas, aby moje dílo bylo dáno k dispozici veřejnosti k účelům volného užití (§30 odst. 1 zákona 121/2000 Sb.), tj. že k uvedeným účelům může být kýmkoliv zveřejňováno, používáno, upravováno a uchováno

Datum:

Podpis:

Česká republika – opakování I. – Pracovní list

Vyzkoušej si, co si pamatuješ ze 4.třídy.

Zakresli do mapky rozdělení České republiky na historické země.

Do mapky Evropy přiřaď sousední státy ČR.

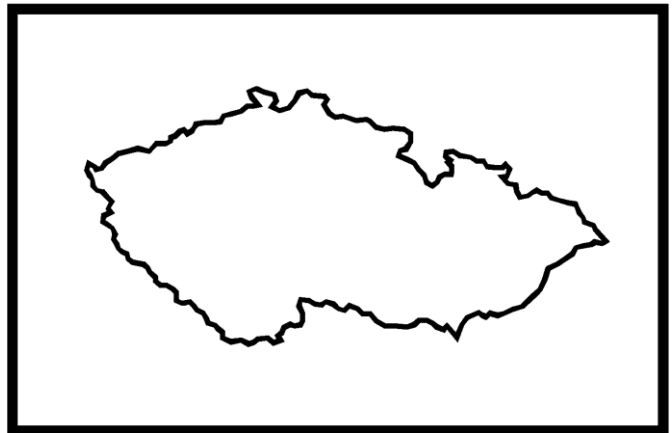

Česká republika se člení na _____ krajů.

Napiš jméno vyznačeného kraje a jeho krajského města.



Nakresli směrovou růžici, doplň světové strany.

Nejprve si vylušti přesmyčky.

VERSE _____

DÝCHOV _____

VESEROPÁZAD _____

PÁZADOJHI _____

DÁZPA _____

HOJICHODÝV _____

RESOVOVOCHÝD _____

JHI _____

Směrová růžice:

Česká republika – opakování I. – Pracovní list - řešení

Vyzkoušej si, co si pamatuješ ze 4.třídy.

Zakresli do mapky rozdělení České republiky na historické země.

Do mapky Evropy přiřaď sousední státy ČR.

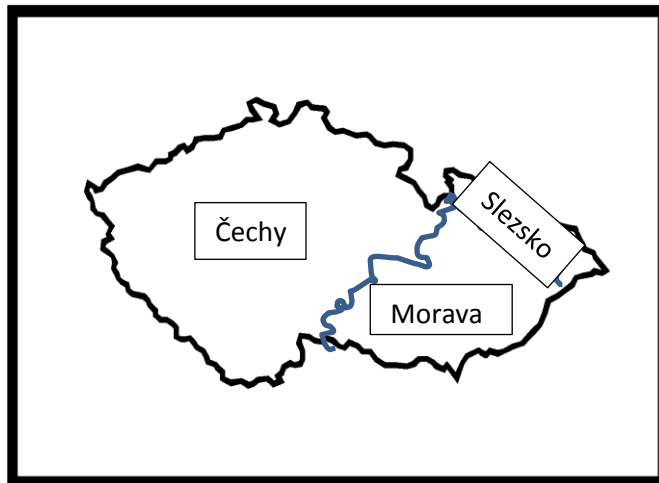

Česká republika se člení na 14 krajů.

Napiš jméno vyznačeného kraje a jeho krajského města.

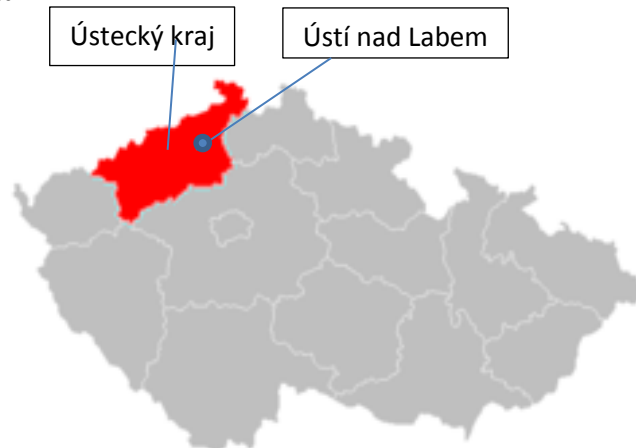

Nakresli směrovou růžici, doplň světové strany.

Nejprve si vylušti přesmyčky.

VERSE **SEVER** DÝCHOV **VÝCHOD** VESEROPÁZAD **SEVEROZÁPAD**
 PÁZADOJHI **JIHOZÁOPAD** DÁZPA **ZÁPAD** HOJICHODÝV **JIHOVÝCHOD**
 RESOVOVOCHÝD **SEVEROVÝCHOD** JHI **JIH**

Směrová růžice:

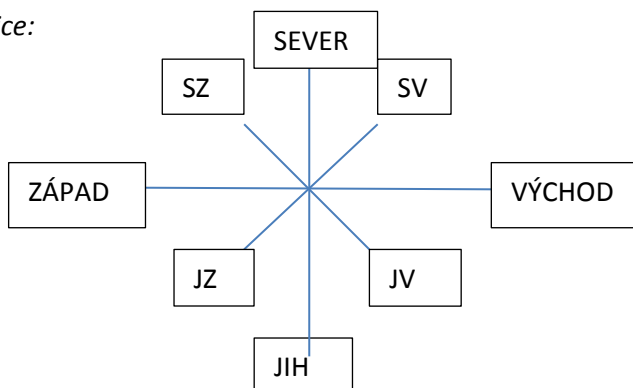

Metodický list

Název:	Pracovní list – Česká republika – Opakování I.
Cíl:	Zábavnou formou zopakovat a připomenout znalosti ze 4.třídy – učivo o České republice, především základní pojmy.
Motivace:	Před vypracováním pracovních listů popovídat s dětmi o cestování, o mapách. Rozhovorem zjistit, co si děti pamatují ze základních pojmů. Číst z mapy.
Potřeby a materiál:	Vytištěné pracovní listy, psací potřeby, fixy.
Postup:	Přečtení a vysvětlení úkolů. Zjištění, zda všichni porozuměli zadání. Zapisování údajů do mapek. Vyřešení přesmyček. Nakreslení směrové růžice. Doplnění světových stran do směrové růžice.
Reflexe:	Čtení s porozuměním. Aplikace znalostí. Řešení přesmyček. Přemýšlení a kombinování.

Zdroje:

ŠTIKOVÁ, Věra; CHALUPA, Petr; JANOVSÁ, Blanka Janovská. *Vlastivěda 4 Poznáváme naši vlast*. Brno: NOVÁ ŠKOLA, 2003, ISBN 80-7289-054-9.

Mapka ČR: dostupné pod licencí Microsoft Office [cit.2013-02-15]

Mapka Evropy: <http://cs.wikipedia.org/wiki/Soubor:Schengenzona.svg>, volné dílo [cit.2013-02-15]

Mapka ČR, kraje: http://cs.wikipedia.org/wiki/Soubor:2004_Ustecky_kraj.PNG, volné dílo [cit.2013-02-15]